

Satteltieflader «DOLL»

Nr. 390

Lenkung Achsen gelenkt, nachlenkbar Eigengewicht 9,9 t

Ladelänge für Güter bis max. 20,0 m Nutzlast 32,5 t

Ausrüstung Auffahrampen aus Alu bis 31 t*

(*L x B: je 3,40 x 0,60/0,45 m, Gewicht total 0,3 t)

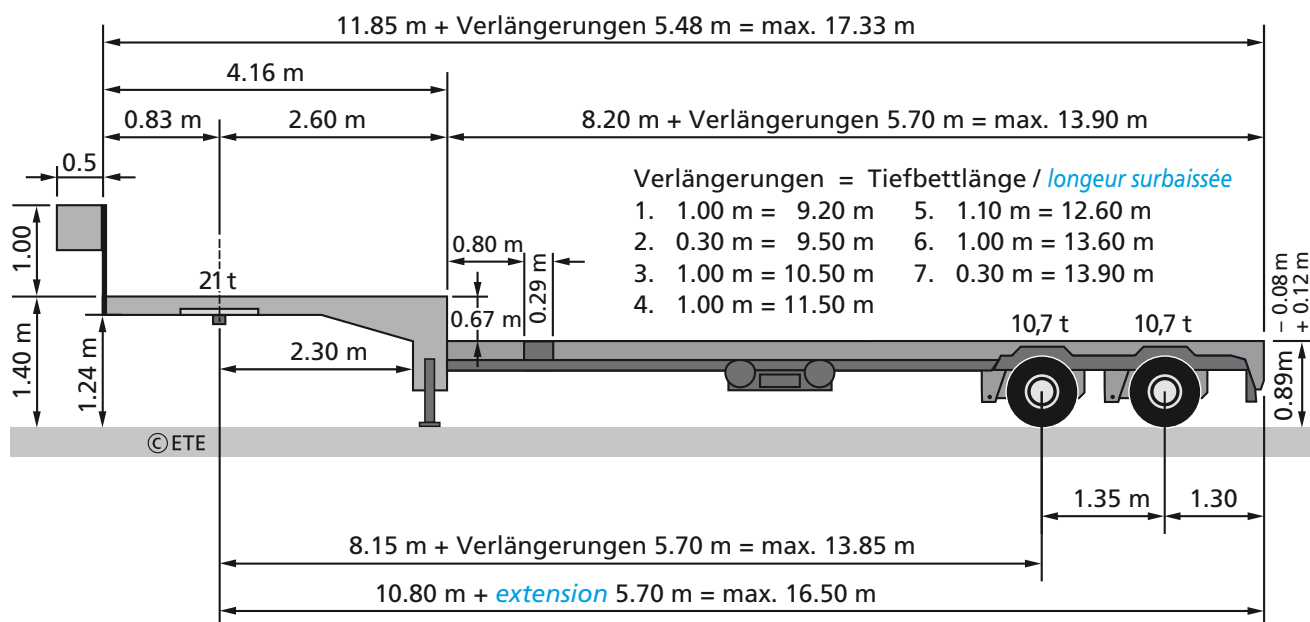
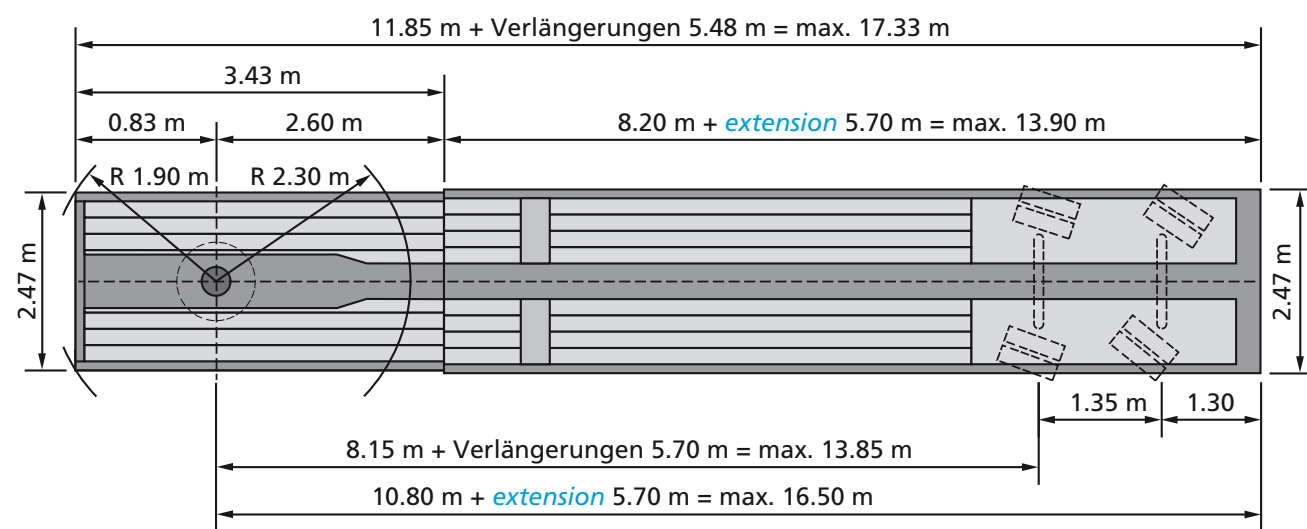

Semi-remorque surbaissée «DOLL»

No. 390

Conduite Essieux dirigeables Poids à vide du véhicule 9,9 t

Longueur de chargement jusqu'à max. 20,0 m Charge utile 32,5 t

Equipement Rampe de chargement en alu jusqu'à 31 t *

(*L x La: chacune 3,40 x 0,60/0,45 m, poids totale 0,3 t)